

ResiFix 2VE

Dvousložková vinylesterová chemická kotva



Popis	<p>ResiFix 2VE je vinylesterová kotevní pryskyřice určená k provádění chemických kotev. Je speciálně navržený k rychlému vytvrzení. ResiFix 2VE je vhodný pro aplikace do betonu, kde kvůli vyšším požadavkům na únosnost nestačí polyesterové pryskyřice.</p> <p>ResiFix 2VE je vhodný pro střední a těžký stupeň kotvení. Do podkladového materiálu nepřenáší žádné napětí vznikající rozpínáním.</p> <p>ResiFix 2VE je určen pro kotvení svorníků, šroubů, pouzder, čepů a hmoždinek.</p> <p>Materiály:</p> <ul style="list-style-type: none">• beton• plné a dutinové zdivo• dřevo
Výhody	<ul style="list-style-type: none">• použití i při nízkých teplotách• krátká doba vytvrzení• aplikace do suchých a mokrých otvorů• bez obsahu styrenu• při použití vzniká jen malý odpad, malý zápach
Typické aplikace	<ul style="list-style-type: none">• kotvení do vertikálních i horizontálních děr• pevné uchycení výztuží, kotev a kotevních šroubů• chemické kotvení pro střední a vysoké zatížení• aplikace pod vodou

Informace, uvedené v tomto technickém listu, se opírají o naše nejlepší znalosti, podložené výsledky laboratorních testů a praktickými zkušenostmi. Nicméně, vzhledem k tomu, že výrobek je často používán mimo rámec naší kontroly, nemůžeme ručit za nic jiného než za kvalitu výrobku jako takového. Neručíme za chyby vzniklé špatnou aplikací, použitím po době skladovatelnosti nebo špatným skladováním.

ResiFix 2VE

Dvousložková vinylesterová chemická kotva



Aplikace

ResiFix 2VE - Pevné materiály

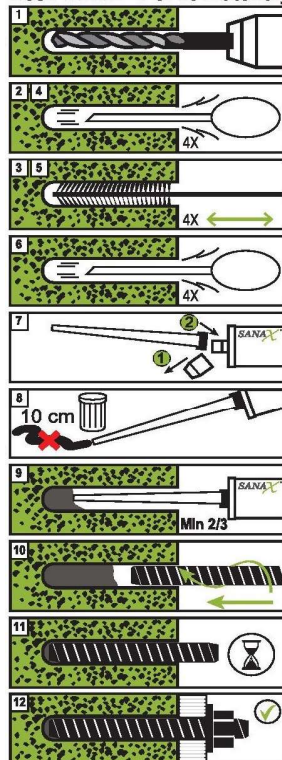

ResiFix 2VE - Duté materiály

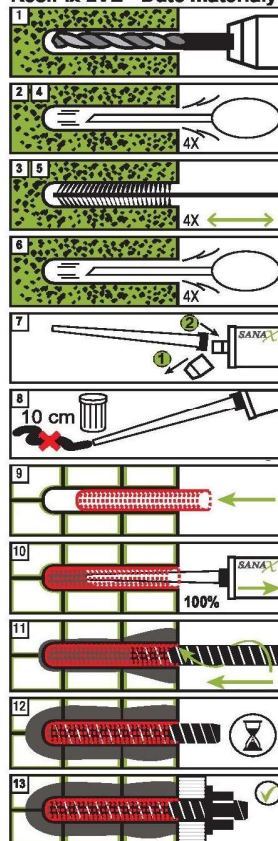

Použití do pevného podkladu

- 1) vyvrtání otvoru
- 2) 4 x vyfoukání vrtu pumpičkou
- 3) 4 x vyčištění vrtu kartáčem
- 4) 4 x vyfoukání vrtu pumpičkou
- 5) 4 x vyčištění vrtu kartáčem
- 6) 4 x vyfoukání vrtu pumpičkou
- 7) otevření kartuše, nasazení nástavce
- 8) vytlačení takového množství lepidla, dokud nemá homogenní šedou barvu
- 9) vyplnění vrtu za postupného vytahování nástavce do min. 2/3 hloubky
- 10) umístění kotvy do vrtu
- 11) technologická přestávka pro vyzrání
- 12) připraveno k instalaci

Použití do dutých podkladů

- 1) vyvrtání otvoru
- 2) 4 x vyfoukání vrtu pumpičkou
- 3) 4 x vyčištění vrtu kartáčem
- 4) 4 x vyfoukání vrtu pumpičkou
- 5) 4 x vyčištění vrtu kartáčem
- 6) 4 x vyfoukání vrtu pumpičkou
- 7) otevření kartuše, nasazení nástavce
- 8) vytlačení takového množství lepidla, dokud nemá homogenní šedou barvu
- 9) vložení sítka do vrtu
- 10) vyplnění celého vrtu za postupného vytahování nástavce
- 11) umístění kotvy do vrtu
- 12) technologická přestávka pro vyzrání
- 13) připraveno k instalaci

Informace, uvedené v tomto technickém listu, se opírají o naše nejlepší znalosti, podložené výsledky laboratorních testů a praktickými zkušenostmi. Nicméně, vzhledem k tomu, že výrobek je často používán mimo rámec naší kontroly, nemůžeme ručit za nic jiného než za kvalitu výrobku jako takového. Neručíme za chyby vzniklé špatnou aplikací, použitím po době skladovatelnosti nebo špatným skladováním.

ResiFix 2VE

Dvousložková vinylesterová chemická kotva



Doba vytvrzení

Teplota podkladu	Doba zpracovatelnosti	Doba vytvrzení	Min. teplota kartuše
+40 °C	1 min	20 min	+5 °C
+35 °C	2 min	25 min	+5 °C
+30 °C	3 min	30 min	+5 °C
+25 °C	5 min	35 min	+5 °C
+20 °C	7 min 30 s	40 min	+5 °C
+15 °C	11 min 30 s	45 min	+5 °C
+10 °C	16 min	1 hod	+5 °C
+5 °C	25 min	1 hod 30 min	+5 °C
0 °C	45 min	7 hod	+5 °C
-5 °C	65 min	14 hod	+15 °C
-10 °C	1 hod 45 min	24 hod	+15 °C

Teoretický počet kotev na 1 kartuši

Závitové tyče									
	M8	M10	M12	M16	M20	M24	M27	M30	
h_{ef} [mm]	80	90	110	125	170	210	240	270	
$\varnothing d_0$ [mm]	10	12	14	18	24	28	30	35	
Kotev/300 ml	60,5	37,5	23	12	5	3	2,5	1,5	
Kotev/400 ml	81	50,5	30,5	16,5	7	4	3	2	
Betonářská výztuž									
	Ø8	Ø10	Ø12	Ø14	Ø16	Ø20	Ø25	Ø28	Ø32
h_{ef} [mm]	80	100	120	140	160	200	250	280	320
$\varnothing d_0$ [mm]	12	14	16	18	20	25	30	34	40
Kotev/300 ml	42	25	16	11	8	4	2	1,5	1
Kotev/400 ml	56	33,5	21,5	14,5	10,5	5,5	3	2	1,5
Dutinové podklady									
	M8	M8	M8	M10	M10	M10	M10	M12	
h_{ef} [mm]	50	60	80	85	100	135	140	85	
$\varnothing d_0$ [mm]	12	12	12	16	16	16	16	20	
Kotev/300 ml	38,5	32,5	25	13,5	11,5	8,5	8	8,5	
Kotev/400 ml	51,5	43,5	33,5	17,5	15	11,5	11	11,5	

Balení

300 ml kartuš, 400 ml kartuš
Aplikační pistoli je nutno objednat samostatně.

Informace, uvedené v tomto technickém listu, se opírají o naše nejlepší znalosti, podložené výsledky laboratorních testů a praktickými zkušenostmi. Nicméně, vzhledem k tomu, že výrobek je často používán mimo rámec naší kontroly, nemůžeme ručit za nic jiného než za kvalitu výrobku jako takového. Neručíme za chyby vzniklé špatnou aplikací, použitím po době skladovatelnosti nebo špatným skladováním.

ResiFix 2VE

Dvousložková vinylesterová chemická kotva



Parametry instalace

M8-M30 beton bez trhlin, M10-M20 beton s trhlinami, závitové tyče $\geq 5.8 - A4/70$									
Velikost		M8	M10	M12	M16	M20	M24	M27	M30
Průměr otvoru	$\varnothing d_0$ [mm]	10	12	14	18	24	28	30	35
Čistící kartáč	d_b [mm]	S11	S14	M20	M20	L29	L29	L29	L29
Utahovací moment	T_{inst}	10	20	40	80	130	200	250	280
Min. vzdálenost od kraje	c_{min} [mm]	40	50	60	75	100	115	120	140
Min. osová vzdálenost	s_{min} [mm]	40	50	60	75	100	115	120	140
Min. tloušťka prvku	h_{min} [mm]	100	100	110	136	168	201	205	215
	h_{med} [mm]	110	120	140	161	218	266	300	340
	h_{max} [mm]	190	230	270	356	448	536	600	670
Hloubka otvoru	$h_{0,min}$ [mm]	65	75	85	105	125	150	150	150
	$h_{0,med}$ [mm]	85	95	115	130	175	215	245	275
	$h_{0,max}$ [mm]	165	205	245	325	405	485	545	605
Efektivní kotevní hloubka	$h_{ef,min}$ [mm]	60	70	80	100	120	145	145	145
	$h_{ef,med}$ [mm]	80	90	110	125	170	210	240	270
	$h_{ef,max}$ [mm]	160	200	240	320	400	480	540	600
Char. vzdálenost od kraje	$c_{cr,N,min}$ [mm]	90	105	120	150	180	218	218	218
	$c_{cr,N,med}$ [mm]	115	124	149	188	225	270	312	346
	$c_{cr,N,max}$ [mm]	115	124	149	198	225	270	312	346
Char. osová vzdálenost	$s_{cr,N,min}$ [mm]	180	210	240	300	360	435	435	435
	$s_{cr,N,med}$ [mm]	230	248	297	375	450	540	624	693
	$s_{cr,N,max}$ [mm]	230	248	297	396	450	540	624	693

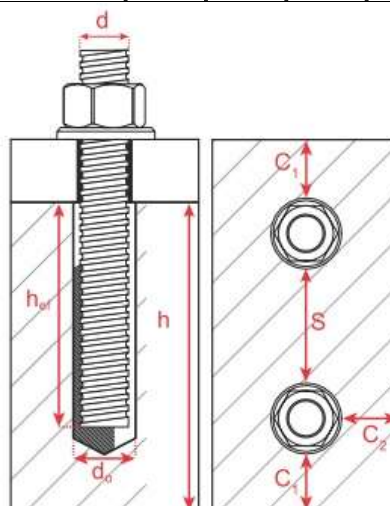

Informace, uvedené v tomto technickém listu, se opírají o naše nejlepší znalosti, podložené výsledky laboratorních testů a praktickými zkušenostmi. Nicméně, vzhledem k tomu, že výrobek je často používán mimo rámec naší kontroly, nemůžeme ručit za nic jiného než za kvalitu výrobku jako takového. Neručíme za chyby vzniklé špatnou aplikací, použitím po době skladovatelnosti nebo špatným skladováním.

ResiFix 2VE

Dvousložková vinylesterová chemická kotva



Parametry instalace

Ø8- Ø16 beton bez trhlin C20/25, betonářská výstuž B500B						
Velikost		Ø8	Ø10	Ø12	Ø14	Ø16
Průměr otvoru	Ø d ₀ [mm]	10-12	12-14	14-16	18	20
Čistící kartáč	d _b [mm]	S11	S14	M20	M20	M20
Min. vzdálenost od kraje	c _{min} [mm]	50	60	65	75	80
Min. osová vzdálenost	s _{min} [mm]	50	60	65	75	80
Min. tloušťka prvku	h _{min} [mm]	100	100	112	116	140
	h _{med} [mm]	110	120	142	161	180
	h _{max} [mm]	190	230	275	316	360
Hloubka otvoru	h _{0,min} [mm]	65	65	75	85	85
	h _{0,med} [mm]	85	95	115	130	145
	h _{0,max} [mm]	165	205	245	285	325
Efektivní kotevní hloubka	h _{ef,min} [mm]	60	70	80	80	100
	h _{ef,med} [mm]	80	90	110	125	140
	h _{ef,max} [mm]	160	200	240	280	320
Char. vzdálenost od kraje	c _{Cr,N,min} [mm]	90	105	120	120	150
	c _{Cr,N,med} [mm]	120	135	165	188	210
	c _{Cr,N,max} [mm]	240	300	360	420	480
Char. osová vzdálenost	s _{Cr,N,min} [mm]	180	210	240	240	300
	s _{Cr,N,med} [mm]	240	270	330	375	420
	s _{Cr,N,max} [mm]	480	600	720	840	960

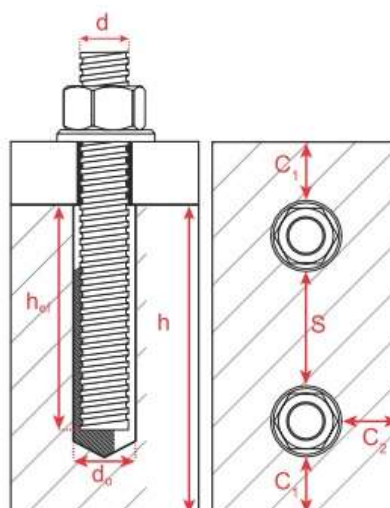

Informace, uvedené v tomto technickém listu, se opírají o naše nejlepší znalosti, podložené výsledky laboratorních testů a praktickými zkušenostmi. Nicméně, vzhledem k tomu, že výrobek je často používán mimo rámec naší kontroly, nemůžeme ručit za nic jiného než za kvalitu výrobku jako takového. Neručíme za chyby vzniklé špatnou aplikací, použitím po době skladovatelnosti nebo špatným skladováním.

ResiFix 2VE

Dvousložková vinylesterová chemická kotva



Parametry instalace

Ø20- Ø32 beton bez trhlin C20/25, betonářská výztuž B500B					
Velikost		Ø20	Ø25	Ø28	Ø32
Průměr otvoru	Ø d ₀ [mm]	25	30	35	40
Čistící kartáč	d _b [mm]	L29	L29	L29	L29
Min. vzdálenost od kraje	c _{min} [mm]	100	120	140	160
Min. osová vzdálenost	s _{min} [mm]	100	120	140	160
Min. tloušťka prvku	h _{min} [mm]	170	210	250	280
	h _{med} [mm]	220	270	340	380
	h _{max} [mm]	450	560	630	720
Hloubka otvoru	h _{0,min} [mm]	95	105	117	133
	h _{0,med} [mm]	175	215	275	305
	h _{0,max} [mm]	405	505	565	645
Efektivní kotevní hloubka	h _{ef,min} [mm]	120	150	180	200
	h _{ef,med} [mm]	170	210	270	300
	h _{ef,max} [mm]	400	500	560	640
Char. vzdálenost od kraje	c _{Cr,N,min} [mm]	180	225	270	300
	c _{Cr,N,med} [mm]	255	315	405	450
	c _{Cr,N,max} [mm]	600	750	840	960
Char. osová vzdálenost	s _{Cr,N,min} [mm]	360	450	540	600
	s _{Cr,N,med} [mm]	510	630	810	900
	s _{Cr,N,max} [mm]	1200	1500	1680	1920

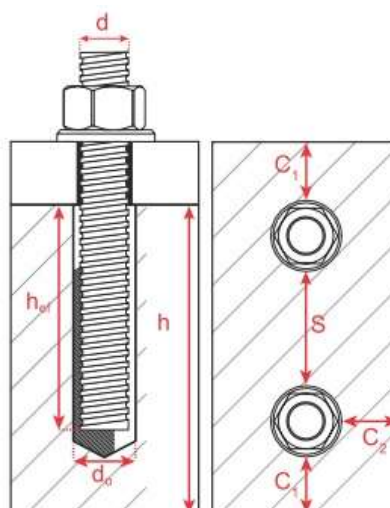

Informace, uvedené v tomto technickém listu, se opírají o naše nejlepší znalosti, podložené výsledky laboratorních testů a praktickými zkušenostmi. Nicméně, vzhledem k tomu, že výrobek je často používán mimo rámec naší kontroly, nemůžeme ručit za nic jiného než za kvalitu výrobku jako takového. Neručíme za chyby vzniklé špatnou aplikací, použitím po době skladovatelnosti nebo špatným skladováním.

ResiFix 2VE

Dvousložková vinylesterová chemická kotva



Parametry instalace

Plné zdivo, závitové tyče $\geq 4.6 - A2/70$					
Velikost		M8	M10	M12	M16
Průměr otvoru	$\varnothing d_0$ [mm]	10	12	14	18
Čistící kartáč	d_b [mm]	S11	S14	M20	M20
Utahovací moment	T_{inst}	7	15	25	30
Min. vzdálenost od kraje	c_{min} [mm]	100	100	100	100
Min. osová vzdálenost	s_{min} [mm]	100	100	100	100
Min. tloušťka prvku	h [mm]	200	250	300	350
Hloubka otvoru	h_0 [mm]	85	90	100	130
Efektivní kotevní hloubka	h_{ef} [mm]	80	85	95	120
Char. vzdálenost od kraje	$c_{cr,N}$ [mm]	200	200	200	200
Char. osová vzdálenost	$s_{cr,N}$ [mm]	160	200	240	320

Parametry instalace

Dutinové zdivo, závitové tyče $\geq 4.6 - A2/70$				
Velikost		M8	M10	M12
Průměr otvoru	$\varnothing d_0$ [mm]	12	16	20
Čistící kartáč	d_b [mm]	S11	S14	M20
Utahovací moment	T_{inst}	3	4	6
Min. vzdálenost od kraje	c_{min} [mm]	100	100	120
Min. osová vzdálenost	s_{min} [mm]	100	100	120
Min. tloušťka prvku	h [mm]	100	100	100
Hloubka otvoru	h_0 [mm]	80	85	85
Efektivní kotevní hloubka	h_{ef} [mm]	80	85	85
Char. vzdálenost od kraje	$c_{cr,N}$ [mm]	$0,5 \cdot L_{zdiva,max}$	$0,5 \cdot L_{zdiva,max}$	$0,5 \cdot L_{zdiva,max}$
Char. osová vzdálenost	$s_{cr,N}$ [mm]	$L_{zdiva,max}$	$L_{zdiva,max}$	$L_{zdiva,max}$

Pozn.: $L_{zdiva,max}$ = největší rozměr zdícího prvku

Informace, uvedené v tomto technickém listu, se opírají o naše nejlepší znalosti, podložené výsledky laboratorních testů a praktickými zkušenostmi. Nicméně, vzhledem k tomu, že výrobek je často používán mimo rámec naší kontroly, nemůžeme ručit za nic jiného než za kvalitu výrobku jako takového. Neručíme za chyby vzniklé špatnou aplikací, použitím po době skladovatelnosti nebo špatným skladováním.

ResiFix 2VE

Dvousložková vinylesterová chemická kotva



		Dřevo, závitové tyče ≥ 4.6 – A2/70				
Parametry instalace	Velikost		M8	M10	M12	M16
	Průměr otvoru	Ø d ₀ [mm]	10	12	14	18
	Čistící kartáč	d _b [mm]	S11	S14	M20	M20
	Utahovací moment	T _{inst}	7	15	25	30
	Min. vzdálenost od kraje	c _{min} [mm]	50	50	60	80
	Min. osová vzdálenost	s _{min} [mm]	50	50	60	80
	Min. tloušťka prvku	h [mm]	160	200	240	320
	Hloubka otvoru	h ₀ [mm]	85	105	125	165
	Efektivní kotevní hloubka	h _{ef} [mm]	80	100	120	160
	Char. vzdálenost od kraje	c _{cr,N} [mm]	80	100	120	160
	Char. osová vzdálenost	s _{cr,N} [mm]	100	125	150	200
Skladování	Skladujte v suchu, při teplotách v rozmezí +5 až +25 °C. Nevystavujte přímému slunečnímu záření. Při dodržení těchto podmínek je životnost výrobku 12 měsíců.					
Ochrana zdraví	ResiFix 2VE je klasifikován jako dráždivý a nebezpečný pro životní prostředí. Doporučujeme vždy nosit rukavice, ochranný oděv a obuv a ochranné brýle. Před přestávkami a po ukončení aplikace si vždy umyjte ruce a obličej. Zabraňte styku materiálu s očima a pokožkou, nevdechujte výpary. Pro více informací čtěte bezpečnostní list výrobku.					
Kontakt	Sanax chemical construction s.r.o. Oldřichovská 194/16 , 405 02 Děčín www.sanax.cz					

Informace, uvedené v tomto technickém listu, se opírají o naše nejlepší znalosti, podložené výsledky laboratorních testů a praktickými zkušenostmi. Nicméně, vzhledem k tomu, že výrobek je často používán mimo rámec naší kontroly, nemůžeme ručit za nic jiného než za kvalitu výrobku jako takového. Neručíme za chyby vzniklé špatnou aplikací, použitím po době skladovatelnosti nebo špatným skladováním.